

Guía de solución de problemas para sistemas con Máquinas de filtración enrollables

Problema: No se puede agregar aceite nuevo a la freidora

1. ¿La pantalla CDC muestra “E200” o menos de 50# de aceite en el tanque nuevo?

- Sí: comuníquese con Atención al cliente de Restaurant Technologies para realizar una entrega.
- No: vaya al paso 2.

2. ¿Se enciende la bomba del tanque de aceite nuevo cuando intenta agregar aceite?

- Sí: vaya al paso 3.
- No: vaya al paso 4.

3. Verifique que las conexiones rápidas de aceite nuevo y los conectores Hirschmann de la freidora estén enganchados. Desmóntelos y vuelva a conectarlos. Empuje hasta que escuche un clic y se hayan encajado.

¿Ahora puedes agregar aceite?

- Sí: problema resuelto.
- No: comuníquese con Atención al cliente de RT para obtener servicio.

4. Presione firmemente el botón rojo de reinicio en la parte frontal de la bomba ubicada en la parte superior de los tanques e intente agregar aceite nuevamente. ¿Está funcionando la bomba?

- Sí. ¿Se puede agregar aceite nuevo?
- Sí: problema resuelto.
- No: verifique las conexiones de las mangueras como se indica en el paso 3.
- No: confirme que los conectores Hirschmann estén completamente conectados. ¿Puedes agregar aceite nuevo?
- Sí: problema resuelto.
- No: revise el disyuntor para ver si hay circuitos disparados. ¿Puedes agregar aceite?
- Sí: problema resuelto.
- No: comuníquese con Atención al cliente de RT para obtener servicio.



Pantalla CDC

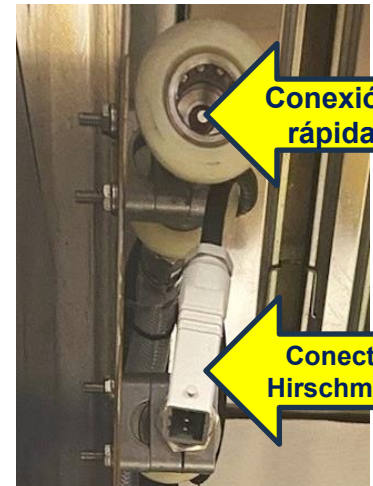

Hirschmann está totalmente conectado



Hirschmann no está totalmente conectado

Guía de solución de problemas para sistemas con Máquinas de filtración enrollables

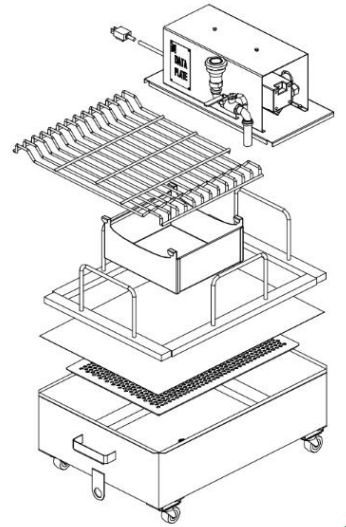

El control de calidad está totalmente comprometido



El control de calidad no está completamente comprometido

Problema: No se puede filtrar el aceite

1. ¿Se enciende la bomba de filtrado?

- Sí: vaya al paso 2
- No: presione firmemente el botón rojo de reinicio en la parte posterior de la bomba de filtrado. ¿Puede ahora filtrar el aceite?
- Sí: problema resuelto.
- No: revise el disyuntor para ver si hay circuitos disparados. ¿Puedes filtrar el aceite?
- Sí: problema resuelto.
- No: comuníquese con Atención al cliente de RT para obtener servicio.

2. ¿La caja del filtro está limpia de residuos con papel de filtro nuevo?

- Sí: comuníquese con Atención al cliente de RT para obtener servicio.
- No: limpie completamente la caja del filtro y reemplace el papel con papel de filtro nuevo. ¿Puedes filtrar ahora?
- Sí: problema resuelto.
- No: comuníquese con Atención al cliente de RT para obtener servicio.

Problema: No se puede desechar el aceite de la freidora

1. ¿Se enciende la bomba de filtrado?

- Sí: vaya al paso 2
- No: siga los pasos del Paso 1 de la sección "No se puede filtrar el aceite". ¿Puedes ahora desechar el aceite?
- Sí: problema resuelto.
- No: vaya al paso 2.

2. ¿Asegúrese de que la válvula de la bomba de filtrado esté colocada en modo de eliminación? ¿Puedes desecharlo ahora?

- Sí: problema resuelto.
- No: vaya al paso 3.

3. Verifique que las conexiones rápidas de aceite en la bomba de filtrado y en la freidora estén enganchadas. Desmóntelos y vuelva a conectarlos. Empuje hasta que escuche un clic y se hayan encajado. ¿Ahora puedes desechar el aceite?

- Sí: problema resuelto.
- No: comuníquese con Atención al cliente de RT para obtener servicio.